



Zastava
o r u ž j e



ЛОВАЧКИ КАРАБИН М808
УПУТСТВО ЗА РУКОВАЊЕ
И ОДРЖАВАЊЕ

LK M808



УПОЗОРЕЊЕ:
ОБАВЕЗНО
ПРОЧИТАТИ ОВО
УПУТСТВО ПРЕ
УПОТРЕБЕ

Поштовани корисниче,

Име ЗАСТАВА ОРУЖЈЕ на оружју које сада поседујете знак је квалитета, поузданости и оружарске традиције још од 1853. године. Ово оружје је направљено у складу са веома строгим захтевима и од најквалитетнијих материјала који се користе за ову врсту производа, а испитано је од стране наше Контроле квалитета.

*Да бисте безбедно руковали оружјем, морате пажљиво прочитати Упутство за руковање и одржавање (у даљем тексту Упутство).
За све информације везане за оружје, обратите се продавцу или произвођачу и у најкраћем могућем року добићете детаљна објашњења.*

За сервисирање оружја, обратите се неком од овлашћених сервиса. Оружје не морате слати произвођачу, јер вам услуге те врсте може пружити сваки од овлашћених сервиса, у вероватно краћем року.

Захваљујемо вам се на одлуци да набавите наше оружје и надамо се да ћете њиме бити задовољни.

Глава 1

1. ВАЖНА УПОЗОРЕЊА

1.1. - ИЗЈАВА О ОСЛОБАЂАЊУ ОД ОДГОВОРНОСТИ

Оружје се сврстава у ватрено и/или опасно средство и произвођач неће бити одговоран нити ће имати било какве обавезе у случају рањавања, смрти или материјалне штете који су се догодили делимично или у целини услед:

- неисправности оружја изазваног корозијом и непрописним одржавањем,
- случајног пуцња изазваног немарним руковањем,
- неправилног или непажљивог руковања,
- неовлашћене модификације или замене делова унутрашњих механизма или кочнице,
- употребе оштећене муниције,
- употребе муниције погрешног калибра,
- употребе муниције високог притиска у односу на стандардно дозвољен калибар,
- употребе ручно пуњене и/или допуњаване муниције,
- давања и/или позајмљивања оружја другим лицима и
- осталих утицаја ван наше директне или непосредне контроле.

Произвођач неће бити одговоран нити ће имати било какве обавезе у случају продаје оружја која није у складу са законским регулативама.

1.2. - ВАЖНО УПОЗОРЕЊЕ

Пре него што је напустило фабрику, оружје је испитано, пажљиво прегледано и упаковано. Произвођач не може да контролише руковање овим производом пошто напусти фабрику. Из тих разлога, молимо, пажљиво прочитајте Упутство, а потом проверите оружје када га први пут извадите из амбалаже, како бисте се уверили да није напуњено или оштећено.

Увек држите ово Упутство са вашим оружјем. Ако продате ваше оружје неком другом лицу, морате да му предате и Упутство.

1.3. - УСЛОВИ ГАРАНЦИЈЕ

Гаранција важи 3 године од датума куповине оружја. Морате сачувати гарантни лист са серијским бројем Вашег оружја у случају потребе за поправком оружја. Препоручујемо да начините копију гарантног листа и да је чувате на сигурном месту или у ватроотпорном сефу. Такав доказ је неопходан у случају крађе или поправке оружја у гарантном року.

Гаранција неће важити у случају:

- неисправности оружја изазваног корозијом, непажњом и непрописним одржавањем,
- неовлашћене преправке, дораде, модификације или замене делова,
- употребе ручно пуњене или допуњаване муниције,
- употребе муниције вишег притиска од дозвољеног стандардом,
- употребе оштећене муниције,
- употребе муниције погрешног калибра.

1.4. - МЕРЕ ПРЕДОСТРОЖНОСТИ (БЕЗБЕДНОСНА ПРАВИЛА)

Препоручујемо да пре употребе пажљиво прочитате комплетно Упутство.

Морате да следите мере предострожности ради своје безбедности и безбедности било кога другог. Читањем ових мера предострожности ћете сачувати ваш живот и живот осталих лица. Уколико Вам поступак из Упутства не буде разумљив потражите помоћ од овлашћеног инструктора оружја или стручних лица у установама које су опремљене и овлашћене за обуку употребе оружја.

1. НЕ СМЕТЕ ДА ПУНИТЕ ВАШЕ ОРУЖЈЕ АКО НИСТЕ СХВАТИЛИ КАКО СЕ БЕЗБЕДНО РУКУЈЕ ЊИМЕ У ЦЕЛИНИ ИЛИ ДЕЛИМИЧНО.

2. МОРАТЕ ЗНАТИ СВОЈУ МЕТУ И ШТА ЈЕ ИЗА ИЛИ ПОКРАЈ МЕТЕ. ТРЕБА ДА ЗНАТЕ ШТА ЋЕ ПРОЈЕКТИЛ ДА ПОГОДИ АКО ПРОЂЕ КРОЗ МЕТУ ИЛИ АКО ПРОМАШИ МЕТУ. ЗАПАМТИТЕ ДА ИСПАЉЕН ПРОЈЕКТИЛ МОЖЕ ДА ЛЕТИ ВИШЕ КИЛОМЕТАРА (УКЉУЧУЈУЋИ И РИКОШЕТ) И МОЖЕ ДА ПРОЂЕ КРОЗ ЗИД.

3. МОЛИМО ВАС ДА СЕ КОД ВАШЕГ ОВЛАШЋЕНОГ ПРОДАВЦА ИЛИ ДРЖАВНЕ ПОЛИЦИЈЕ ОБАВЕСТИТЕ О ДОДАТНИМ УПОЗОРЕЊИМА КОЈА МОГУ БИТИ ЗАХТЕВАНА ЛОКАЛНИМ ЗАКОНИМА ИЛИ ПРОПИСИМА. ТАКВИ ПРОПИСИ СЕ СТАЛНО МЕЊАЈУ И ЛОКАЛНИ ПОЛИЦИЈСКИ СЛУЖБЕНИЦИ ИЛИ АДВОКАТИ СУ У НАЈБОЉОЈ ПОЗИЦИЈИ ДА ВАМ ДАЈУ ЗАКОНСКЕ САВЕТЕ.

4. НИКАД не држите ваше оружје напуњено, осим када сте спремни за гађање и када сте сасвим сигурни у вашу мету.

5. НИКАД не верујте на реч да је оружје празно или да је испражњено. Ви треба сами да се уверите да је оружје празно према поступку из Упутства.

6. НИКАД се не ослањајте на то да ће кочница да вас заштити од непоузданог руковања. Кочница је само механички део, нема здрав разум нити зна безбедносни поступак. Запамтите да је корисник оружја основна кочница и да кочење само упола зависи од кочнице.

7. НИКАД не смете да уперите неко оружје (било да је напуњено или да је испражњено) у неку особу, неко друго живо биће или неку ствар ако не намеравате да гађате.

8. НИКАД немојте да дозволите такво одсуство пажње које би довело до тога да вам оружје падне и опали. Ваше оружје ће да опали ако повучете обарачу када је метак у лежишту цеви, а кочница откочена.

9. НИКАД не сме да вам падне оружје. Ако вам оружје падне, испразните га и проверите да ли правилно функционише пре поновне употребе.

10. НИКАД не смете да расклапате и не смете да чистите напуњено оружје. Према поступку из Упутства испразните оружје пре расклапања и чишћења.

11. НИКАД не држите ваш прст на обарачи када пуните, празните, расклапате, чистите или рукујете оружјем, осим кад нишаните у мету и будете спремни за гађање. Научите да држите ваш прст ван

браника обараче.

12. НИКАД се не играјте са вашим оружјем. Оружје није играчка и може бити веома опасно јер може изазвати повређивање или смрт.

13. НИКАД не држите и/или не стављајте вашу руку преко покретних или загрејаних делова оружја (цев, уста цеви, уређаја на устима цеви, затварача, навлаке, добоша, ударача и других делова), јер то може изазвати повреде или смрт.

14. НИКАД не гађајте у чврсте површине или воду, може се десити да пројектил одлети (рикошетира) у правцу у коме може да изазове рањавање, смрт или материјалну штету.

15. НИКАД не узимајте оружје у руке под дејством алкохолних пића, лекова, дроге и седатива.

16. НИКАД се не пењите на дрво, не прескачете ров и/или ограду са напуњеним оружјем.

17. НИКАД не дозволите да вода, снег, блато или остали материјали уђу у унутрашњост цеви. Увек морате бити сигурни да је цев сува и без унутрашњих нечистоћа.

18. НИКАД не смете да модификујете ваше оружје. Никад не покушавајте да мењате ход обараче јер тиме можете да утичете на механизам за окидање и проузрокујете самоопалење.

19. НИКАД не смете да скидате кочницу или део кочионог механизма са оружја. Кочиони механизми су конструисани да вас и друге заштите од случајног рањавања или смрти. Увек држите Ваше.ружје за рукохват, кундак и /или поткундак.

20. УВЕК држите ваше оружје уперено у безбедном правцу (правац у коме испалењени пројектил не може изазвати рањавање, смрт или материјалну штету). Односите се према сваком оружју као да је увек напуњено.

21. УВЕК носите Ваше оружје укочено.

22. УВЕК носите и држите оружје са отпуштеним ударним механизмом (отпуштен ударач или запињача).

23. УВЕК испразните оружје пре уношења у кућу, кола, камион, брод или било који други објекат или превозно средство.

24. ПРОТИВ ЗАКОНИТО је да чувате или држите напуњено оружје и/или га оставите на месту које је лако доступно деци и другим лицима.

25. ПРОТИВ ЗАКОНИТО је да на истом месту држите или чувате заједно оружје и муницију. Увек чувајте оружје и муницију у различитим орманима који се закључавају и које деца или друге особе не могу отворити.

26. УВЕК држите Ваше оружје и муницију на месту неприступачном деци.

27. ОСИГУРАЈТЕ ваше оружје приликом чувања од могућих случајних опаљења додатним осигуравајућим уређајима (бравама).

28. УЧИТЕ децу да НЕ СМЕЈУ да дирају оружје, муницију, чауре или експлозивне направе.

29. УЧИТЕ децу да ако открију оружје, муницију, чауре или експлозивне направе, сместа морају да обавесте о локацији родитеље, наставнике или полицију.

30. Не употребљавајте оружје у близини животиња које нису дресиране да подносе буку.

31. Морате бити обазриви са сваком врстом муниције. Чак је и маневарска муниција смртоносна за онога ко се нађе у непосредном домету експлозивног таласа из уста цеви. Обезбедите и користите оригиналну фабричку муницију која је нова и која није оштећена.

32. Немојте да на силу отварате оригиналну фабричку муницију.

33. Не подмазујте муницију уљем или машћу јер ћете тиме да оштетите капислу на првом месту.

34. Не употребљавајте ручно пуњену или допуњавану муницију.

35. Не употребљавајте муницију вишег притиска од дозвољеног стандардом.

36. НЕ употребљавајте муницију погрешног калибра.

37. НИКАД не употребљавајте оружје ако не функционише исправно.

38. Ако се деси неопалење када је повучена обарача, држите оружје уперено у безбедном правцу и сачекајте 60 секунди. Понекад споро иницијално паљење може да буде узрок "закасне ле паљбе" и метак ће да изађе после кратке паузе. Ако паљба не успе ни после тога држите уста цеви уперена у безбедном правцу (са цеви окренутом према тлу) и избегавајте излагање задњем делу оружја и простору у коме излеће чаура приликом пражњења оружја. Ако можете испразните оружје, укочите, отпустите ударни механизам и одмах

га однесите на сервисирање овлашћеном механичару оружја. Не покушавајте да опалите поново.

39. Испробавање функције оружја се врши искључиво на стрелишту, а истовремено оружје мора бити уперено у безбедном правцу. Напуните оружје само када сте у простору за гађање и испразните га пре одласка из тог простора.

40. Поштујте наредбе одговорне особе која контролише безбедност на стрелишту.

41. Увек носите заштитне наочаре и штитнике за уши када гађате из ватреног оружја.

42. Посматрачи (или нека друга жива бића) морају да буду удаљени минимално 7m иза од стрелца док гађа из напуњеног оружја и док празни оружје. Посматрачи морају да носе штитнике за уши и да избегавају гледање у пламен.

43. Понављање и настављање излагању паљби ватреног оружја ће да да узрокује уношење токсичних материја у ваше тело. Висок ниво токсичних материја у крви може бити узрок разних болести као што је рак, импотенција, болести дисајних органа и др. Када гађате у затвореној просторији морате да обезбедите вентилацију свежег ваздуха.

44. Одржавајте ваше оружје према Упутству. Држите га чисто, на сувом месту, далеко од других метала и воде. Ако ваше оружје покаже знаке корозије или неправилног функционисања, треба да га сервисира овлашћен механичар оружја.

45. УВЕК транспортујте ваше оружје у одговарајућој амбалажи или оригиналној кутији за паковање.

46. ЗАПАМТИТЕ ДА ОРУЖЈЕ МОЖЕ ДА ОДУЗМЕ ЖИВОТ ИЛИ ВАМА ИЛИ БИЛО КОМЕ ДРУГОМ. БУДИТЕ ОБАЗРИВИ У РУКОВАЊУ ВАШИМ ОРУЖЈЕМ - НЕСРЕЋАН СЛУЧАЈ ЈЕ СКОРО УВЕК РЕЗУЛТАТ ТОГА ШТО СЕ НЕ СЛЕДЕ БЕЗБЕДНОСНА ПРАВИЛА.

БЕЗБЕДНОСТ ЗАВИСИ ОД ВАС

Глава 2

2. ОСНОВНЕ КАРАКТЕРИСТИКЕ ОРУЖЈА

2.1. – НАМЕНА

Оружје је намењено за лов на крупну дивљач и звери.

2.2. -ТЕХНИЧКЕ КАРАКТЕРИСТИКЕ

Калибар	308 Win, 243 Win, 22-250 Rem, 6mm Rem, 7x64, 30-06 Spring, 270 Win, 8x57 IS, 7x57, 25-06 Rem, 6,5x57, 9,3x62, 6,5x55 SE, 300 WinMag, 264 WinMag, 7mm RemMag
Дужина цеви	650 mm
Дужина карабина	1194mm
Маса карабина са празним оквиром	до 4,2 kg
Капацитет оквира	5 метака за стандардне калибре 3 метка за магнум калибре
Начин рада	репетирање
Начин брављења	ротација затварача
Кочница	три положаја
Тип нишана	оптички
Тип пређица	брзоскидајуће
Механизам за окидање	обарача двоструке акције (ДАТ)

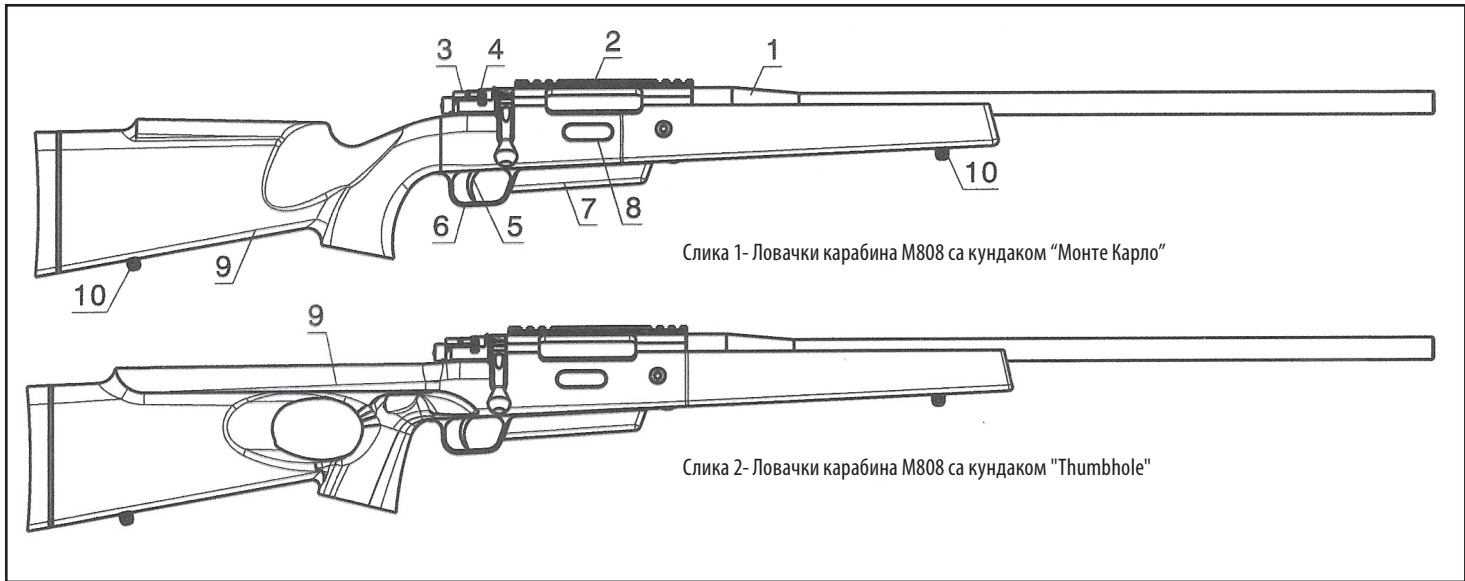

Слика 1- Ловачки карабина M808 са кундаком "Монте Карло"

Слика 2- Ловачки карабина M808 са кундаком "Thumbhole"

Глава 3

3.1. – ОПИС И ФУНКЦИОНИСАЊЕ ОРУЖЈА

Основне позиције ловачког карабина M808 су приказане на слици 1.

- (1) цев
- (2) сандук, са пикатини шином према STD-MIL-1913 за ношење оптике;
- (3) затварач;

- (4) кочница ;
- (5) обарача;
- (6) браник обараче;
- (7) оквир;
- (8) дугме утврђивача;
- (9) кундак "Монте Карло"
- (10) пређице.

Ловачки карабин M808 на слици 2, за разлику од карабина на слици 1, има кундак "Thumbhole", позиција (9).

Кочница

Сигурно кочење карабина се остварује преко кочнице (4) са десне стране, иза ручице (R) на затварачу (3), слика 3.

Индикатори положаја кочнице су црвена и зелена (или бела) тачка на затварачу .

Кочница има три положаја: ОТКОЧЕН, СИГУРНОСНИ и УКОЧЕН.

Заузимање положаја ОТКОЧЕНО се остварује повлачењем кочнице до краја унапред , у смеру црвеног индикатора, док се не чује "клик". У откоченом положају затварач може да се одбрави и обарача може да опали.

Заузимање СИГУРНОСНОГ положаја се остварује повлачењем кочнице на средину, између индикатора откоченог и укоченог положаја. Затварач може да се одбрави, а обарача не сме да опали.

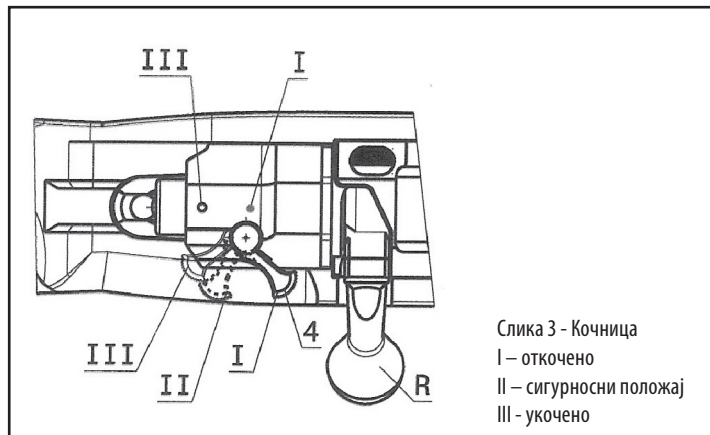

Слика 3 - Кочница
I – откочено
II – сигурносни положај
III - укочено

Заузимање положаја УКОЧЕНО се остварује повлачењем кочнице уназад до краја, у смеру зеленог индикатора, док се не чује "клик". Затварач не сме да се одбрави и обарача не сме да опали.

Обарача

Опаљење се може извршити са великом или са малом силом.

Опаљење са великом силом се врши повлачењем обараче уназад. За опалење са малом силом обарачу треба потиснути у крајњи предњи положај (кочница је у положају откочено), а опалење извршити повлачењем обараче уназад.

Сила опалења када је обарача у положају велике силе износи од 16-20 N, а када је у положају мале силе износи од 4-7 N.

Кундак

Кундаци се израђују од квалитетног ораховог дрвета.

На задњем делу кундака постављен је потков од гуме.

За ловачки карабин М808 израђују се две врсте кундака: "Монте Карло" и "Thumbhole".

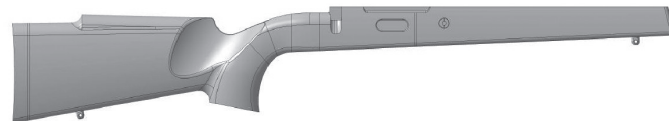

Слика 4 – Кундак "Монте Карло"

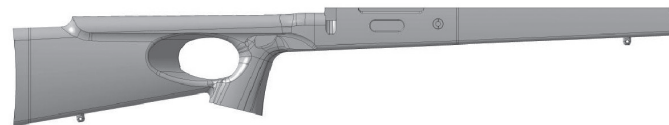

Слика 5 – Кундак "Thumbhole"

Важније димензије ова два кундака су дате у табели 1. Димензије кундака су такве да обезбеђују удобност и лакоћу при нишањењу и усклађене су са пропорцијама нормално развијеног ловца.

Тип кундака	Мере (mm)			
	A	B	C	D
"Монте Карло"	375	10	20	7
"Thumb-hole"	374	11	26	7

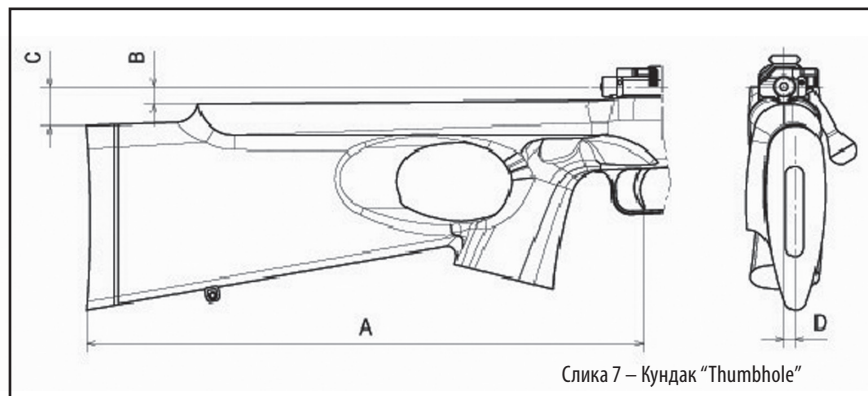
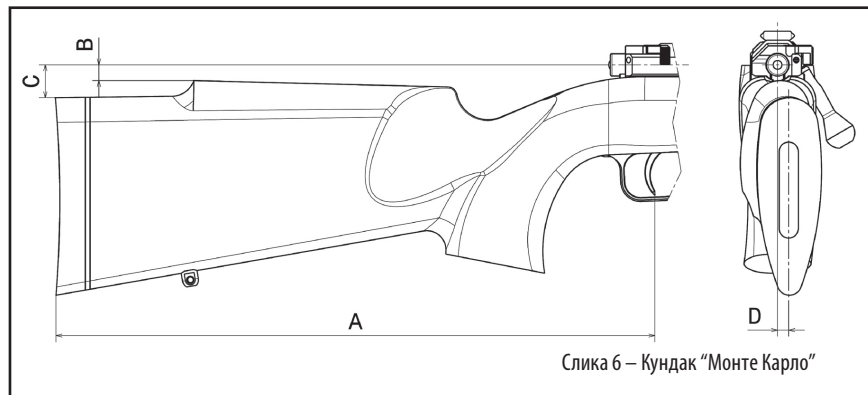

3.2.-РУКОВАЊЕ

3.2.1. Склапање

1. Ухватите рукохват кундака левом руком. Истовремено, прстом леве руке, обарачу повуците уназад до краја .
2. Узмите затварач десном руком за ручицу, који је у комплекту ван карабина.
3. Кочница је у откоченом положају.
4. Затварач клизно потисните у сандуку напред до краја, заокрените ручицу затварача на доле за 90°, да бисте га забравили, слика 8. Пустите обарачу.

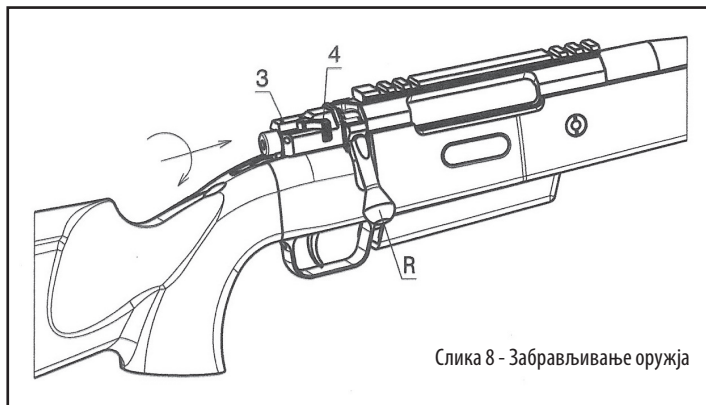

3.2.2. Пуњење оружја

1. Пуните карабин који је склопљен према Упутству.
2. Заокрените ручицу затварача на горе за 90° и повуците затварач потпуно уназад да бисте га одбравили, слика 9.

3. Притисните дугме утврђивача, повуците оквир за дно и извадите га из карабина.

4. Напуните оквир.

Једном руком се држи оквир, а другом убацује метак у оквир један за другим.

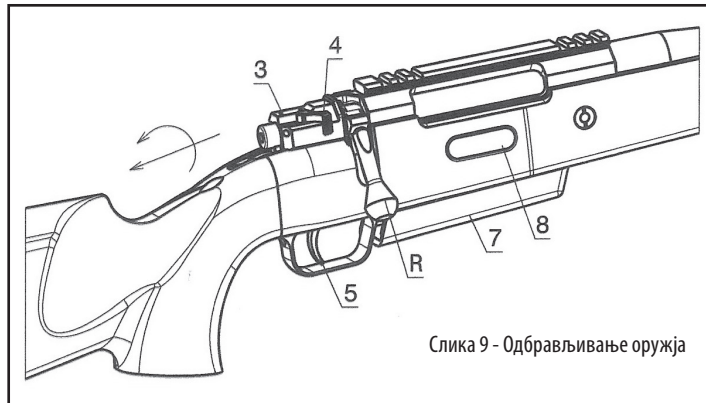

5. Напуњен оквир држите са доње стране и потисните одоздо да би се укопчао у карабин, слика 10.

6. Затварач потисните у предњи положај, при чему ће метак из оквира да уђе у цев, и заокрените ручицу на доле, до краја.

7. Кочницу пребаците у положај "укочено".

8. Ваш карабин је сада у стању спремности за паљбу, са метком у цеви и пуним оквиром.

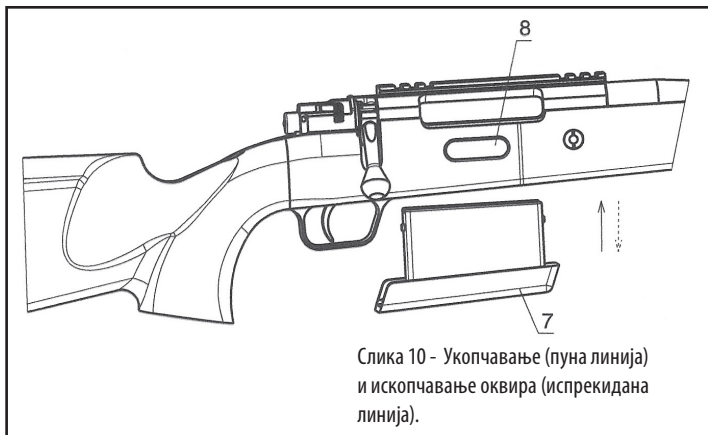

3.2.3. Гађање

1. Изаберите мету коју намеравате да гађате .
2. Карабин напуните према Упутству.
3. Држите ваш прст ван браника обараче, заокрените кочницу напред у положај "откочено".
4. Нанишаните, ставите ваш прст на обарачу и полако вуците уназад док не опали.
5. Избаците празну чауру из лежишта, заокретањем затварача за 90° на горе и повлачењем уназад до краја.
6. Потискивањем затварача у предњи положај и његовим заокретањем за 90° на доле следећи метак ће из оквира да уђе у цев.
7. Све док не будете намеравали да гађате кочница треба да заузима положај "укочено".

3.2.4. Пражњење

1. Прочитајте безбедносне мере.
2. Држите карабин уперен у безбедном правцу и прсте ван браника обараче у току пражњења карабина.
3. Притисните утврђивач оквира, повуците оквир за дно и извадите га из карабина.
4. Кочницу пребаците у сигурносни положај, слика 3.
5. Зокрените ручицу затварача на горе за 90° и повлачењем затварача уназад извадите чауру (метак) из цеви.
6. Када је затварач у задњем положају, визуелно се уверите да је цев празна.
7. Испразните оквир.

Једном руком се држи оквир, а палцем друге руке потискује један за другим метак из оквира.(Кад се један метак избаци други се издиже на његово место под дејством опруге .)

3.2.5. Расклапање

Расклапање оружја врши се пре употребе и после употребе оружја, у циљу прегледа, чишћења и подмазивања. Расклапање оружја се изводи, по могућству у затвореној просторији, на чистој и сувој простирци. Не препоручује се да власници оружја самостално расклапају карабин на начин који није описан у овом Упутству. Не препоручује се да власници оружја расклапају карабин у обиму већем него што је описано у овом Упутству. За све могуће поправке и замене делова треба се обратити овлашћеним сервисима, који за свој посао имају квалификовано особље, потребне алате и оригиналне резервне делове.

1. Карабин је испражњен према Упутству.
2. Док је затварач у задњем положају, левом руком потиснете устављачу (1) на доле, слика 11.
3. Извуците затварач уназад и извадите га из сандука.
4. Пустите устављачу да се врати у првобитан положај под дејством сопствене опруге.
5. Кочницу пребаците у положај "откочено"

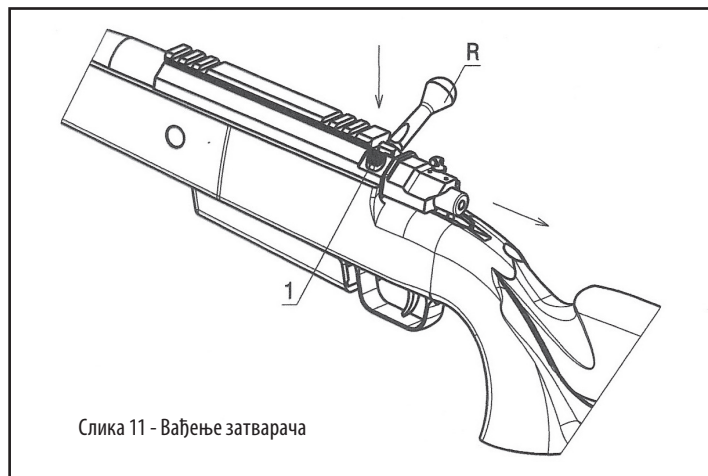

Слика 11 - Вађење затварача

Глава 4

4. ОДРЖАВАЊЕ

Да би оружје дуго трајало и добро функционисао треба га брижљиво одржавати и чистити. Запуштена и кородирала цев

(на којој се после гађања нахватала гарез од барутних гасова), и оштећени делови механизма оружја не само да условљавају неисправну функцију и смањују век трајања оружја, већ могу проузроковати последице које су директно опасне по живот стрелца и његову околину.

Карабин треба очистити и подмазати (нарочито цев), пре поласка на гађање, одмах по доласку са гађања, као и после ношења иако из њега није гађано, јер је при ношењу изложено атмосферским условима (прашина, влага, роса, киша, снег...). Поступак чишћења поновити после два до три дана.

Ако се то не чини постоји опасност од повећаног стварања гарези на зидовима цеви и оштећења (надувавања) цеви.

Одржавање треба изводити по могућству у затвореној просторији, на чистој и сувој простирки.

Упутство за чишћење

НИКАД не смете да расклапате и не смете да чистите напуњено оружје.

Цев

1. Оружје испразнити према поступку из Упутства.
2. Расклопите оружје према поступку из Упутства.
3. Издвојте шипку за чишћење и четкицу из прибора за калибар карабина који се чисти.
4. Натопите четкицу за чишћење у средство за чишћење оружја.
5. Прогурајте шипку за чишћење са четкицом кроз унутрашњост цеви неколико пута, од стране затварача према устима цеви.
6. На уже за чишћење, на средини, причврстите суву, чисту памучну крпицу. Провући уже за чишћење са сувом, чистом крпицом неколико пута кроз унутрашњост цеви. Поновити поступак са другом сувом, чистом памучном крпицом, све док крпица не буде чиста.

7. Причврстите крпицу на уже за чишћење (шипку).
8. Умочите чисту крпицу у уље за оружје да се натопи.
9. Провуците уже за чишћење (шипку) са науљеном крпицом кроз цев више пута.
10. Извадите уљану крпицу из ужета и замените је са сувом чистом крпицом.
11. Провуците уже за чишћење са сувом крпицом кроз унутрашњост цеви, да бисте на тај начин покупили сувишно уље из цеви.
12. Када завршите чишћење унутрашњости цеви проверите ожљебљења цеви да се уверите да у њима нису остали делићи крпица или неке друге препреке.
13. Премажите спољашњу површину цеви танким слојем уља са чистом крпицом.

Чистилица (четке са спирално постављеном жљебовима) никада не треба употребљавати за чишћење цеви нових карабина јер се у том случају могу оштетити глатке површине цеви. Чистилица се може повремено користити за скидање наслага олова са зидова запуштених цеви. При томе треба радити пажљиво и четку подмазивати.

Затварач и сандук

1. Узети крпицу натопљену средством за чишћење и очистите остататке барута и нечистоћа са затварача и површине сандука.
 2. После чишћења нанесите само неопходан танак слој уља на очишћене површине.
- Средство за чишћење металних делова оружја не сме да дође у додир са дрвеним, пластичним, гуменим, платненим, или кожним деловима.

Глава 5

5. КОМПЛЕТ

5.1. Састав комплекта

Комплет, осим карабина, садржи :

1. Упутство, гарантни лист, потврда о жигосању;
2. резервни оквир.

5.2.- Саставни делови склопа

ПОЗИЦИЈА	НАЗИВ	ШИФРА ДЕЛА (архивски број)
1	САНДУК	126020
2	ЦЕВ (различитих калибара)	наручити преко калибра
3	ЗАТВАРАЧ - нс	126017 – стандард 126541 – магнум
4	ИЗБАЦАЧ	126024
5	ОПРУГА ИЗБАЦАЧА	126026
6	ИЗВЛАКАЧ	126021 – стандард 126523 – магнум
7	ОПРУГА ИЗВЛАКАЧА	127112
8	ЕЛАСТИЧНА ЧИВИЈА Ф2х10, ЈУС М.Ц2.230	106325
9	УДАРНА ИГЛА	126028
10	ОПРУГА УДАРНЕ ИГЛЕ	2275

11	УДАРАЧ	126029
12	СПОЈНИЦА	126030
13	ЧЕПИЋ СПОЈНИЦЕ	1801
14	ОПРУГА ЧЕПИЋА СПОЈНИЦЕ	1802
15	КОЧНИЦА	126031
16	ЧЕПИЋ КОЧНИЦЕ	126033
17	ОПРУГА	126158
18	ОСИГУРАЧ КОЧНИЦЕ	126032
19	УСТАВЉАЧА	126035
20	ОПРУГА УСТАВЉАЧЕ	126036
21	КУЋИШТЕ	126050
22	ЗАПИЊАЧА	126051
23	ОСОВИНИЦА	1816
24	ОПРУГА ЗАПИЊАЧЕ	126052
25	ОБАРАЧА - подсклоп	126056
26	ОПРУГА ОБАРАЧЕ	126053
27	НОСАЧ ПОТИСКИВАЧА	126054
28	ОСИГУРАВАЈУЋИ ПРСТЕН	1826
29	РЕГУЛАТОР МАЛЕ СИЛЕ	126055
30	НАВРТКА	1810
31	ВИЈАК ПОДУПИРАЧ	1818
32	НОСАЧ ПРЕДЊЕГ УТВРЂИВАЧА	126039
33	УТВРЂИВАЧ ОКВИРА ПРЕДЊИ	126041
34	ОПРУГА УТВРЂИВАЧА ОКВИРА	126042
35	ОСИГУРАЧ ЧЕПА	108865
36	НОСАЧ ЗАДЊЕГ УТВРЂИВАЧА	126038
37	УТВРЂИВАЧ ОКВИРА ЗАДЊИ	126040

38	ВИЈАК УТВРЂИВАЧА М4х18	126400
39	ПОЛУГА УТВРЂИВАЧА	126398
40	ОСОВИНИЦА УТВРЂИВАЧА	126063
41	ДУГМЕ УТВРЂИВАЧА	126399
42	КУНДАК	126391/126062
43	ПОТКОВ КУНДАКА - нс	125907
44	ВИЈАК ПОТКОВА КУНДАКА	4612
45	НОСАЧ ЗАДЊЕ ПРЕЂИЦЕ	7493
46	НОСАЧ ПРЕДЊЕ ПРЕЂИЦЕ	7492
47	НАВРТКА ПРЕЂИЦЕ ПРЕДЊЕ	1871
48	НАСЛОНА ПОЛУГА	5356
49	НАВРТКА	5357
50	БРАНИК ОБАРАЧЕ М808	126037
51	ЦЕВЧИЦА РЕПНОГ ВИЈКА	2281
52	ЛЕПЕЗАСТА ПОДЛОЖНА ПЛОЧИЦА	4962
53	ВИЈАК РЕПНИ	117481
54	ВИЈАК БРАНИЧНИ	126696
55	ЦЕВЧИЦА КРАЋА	126043
56	ТЕЛО ОКВИРА	126045
57	ДОНОСАЧ	126046
58	ОПРУГА ДОНОСАЧА	126047
59	НОСАЧ ОПРУГЕ	126297
60	ДНО ОКВИРА	126048

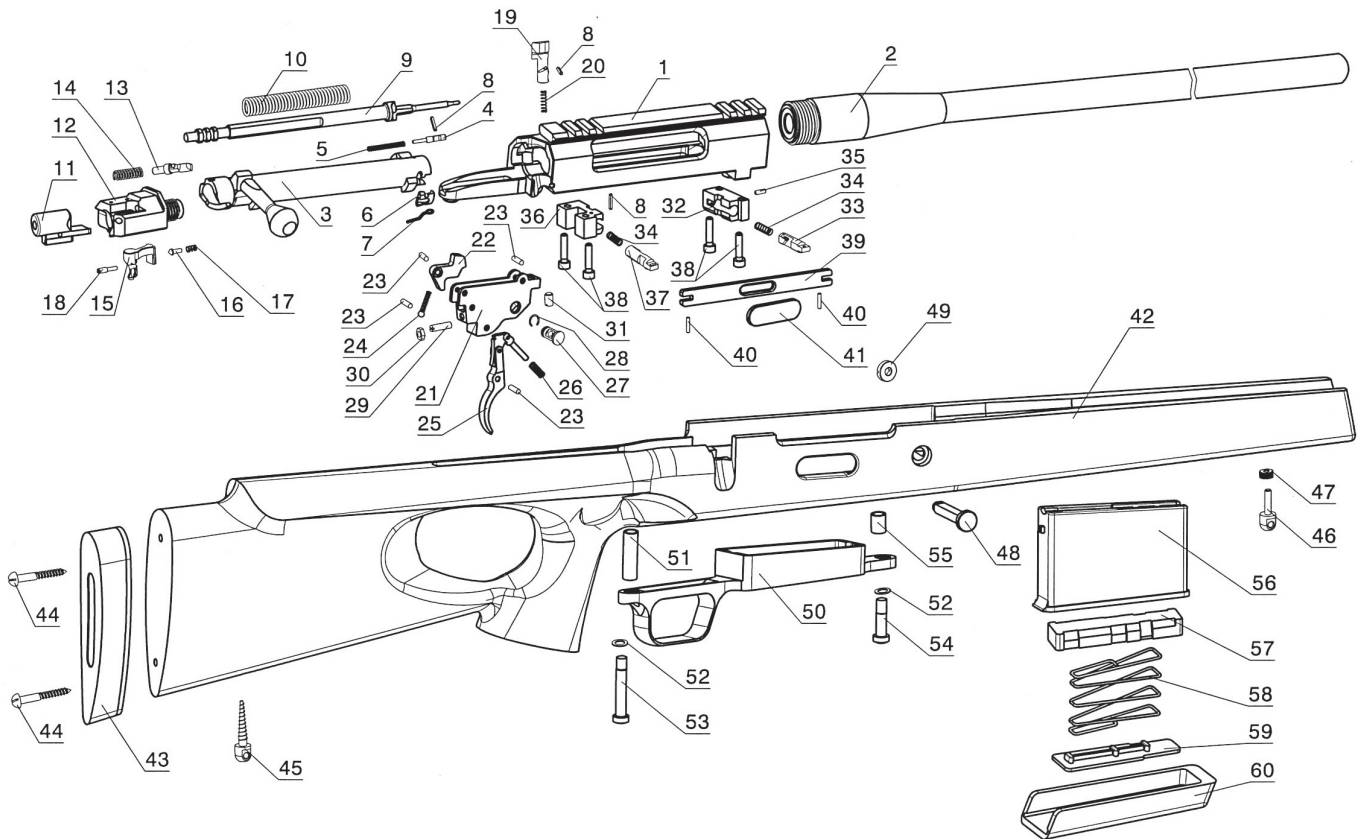

Слика 12 - Ловачки карабин М808 –саставни делови



Застава оружје АД
Косовска 4, 34 000 Крагујевац
Србија,
телефон: 034/336 077, факс: 034/323 683
www.zastava-arms.co.rs
e-mail: zastava_arms@nadlanu.com